

Um 1550: Glimmzündung mit Luntenschloss

Beispiel: Luntenmuskete

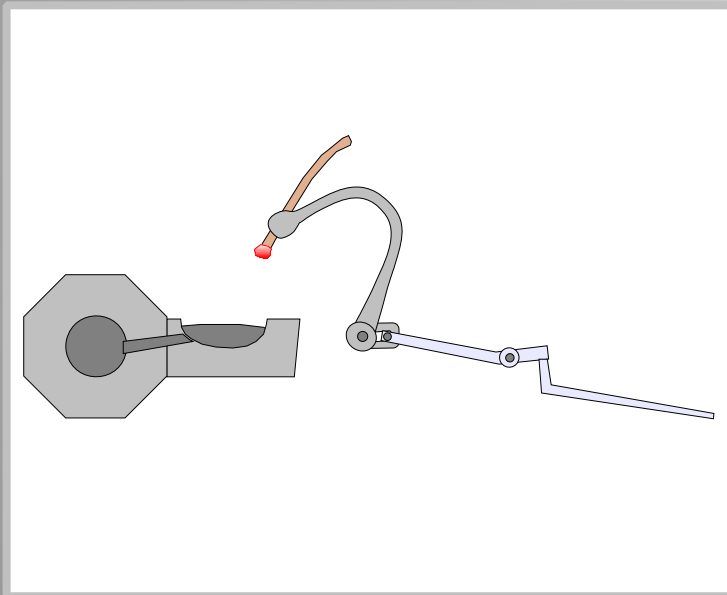

Um 1550: Glimm-Zündung mit Luntenschloss



Durch das Nachobendrücken der Abzugsstange wird eine an einem drehbaren Hahn eingeklemmte glimmende Lunte auf das feingekörnte Schwarzpulver in der Pulverpfanne abgesenkt und dieses gezündet.

Das schnell verbrennende Zündkraut zündet durch das Zündloch die Schwarzpulverladung im Lauf.

Um 1550: Luntenschloss

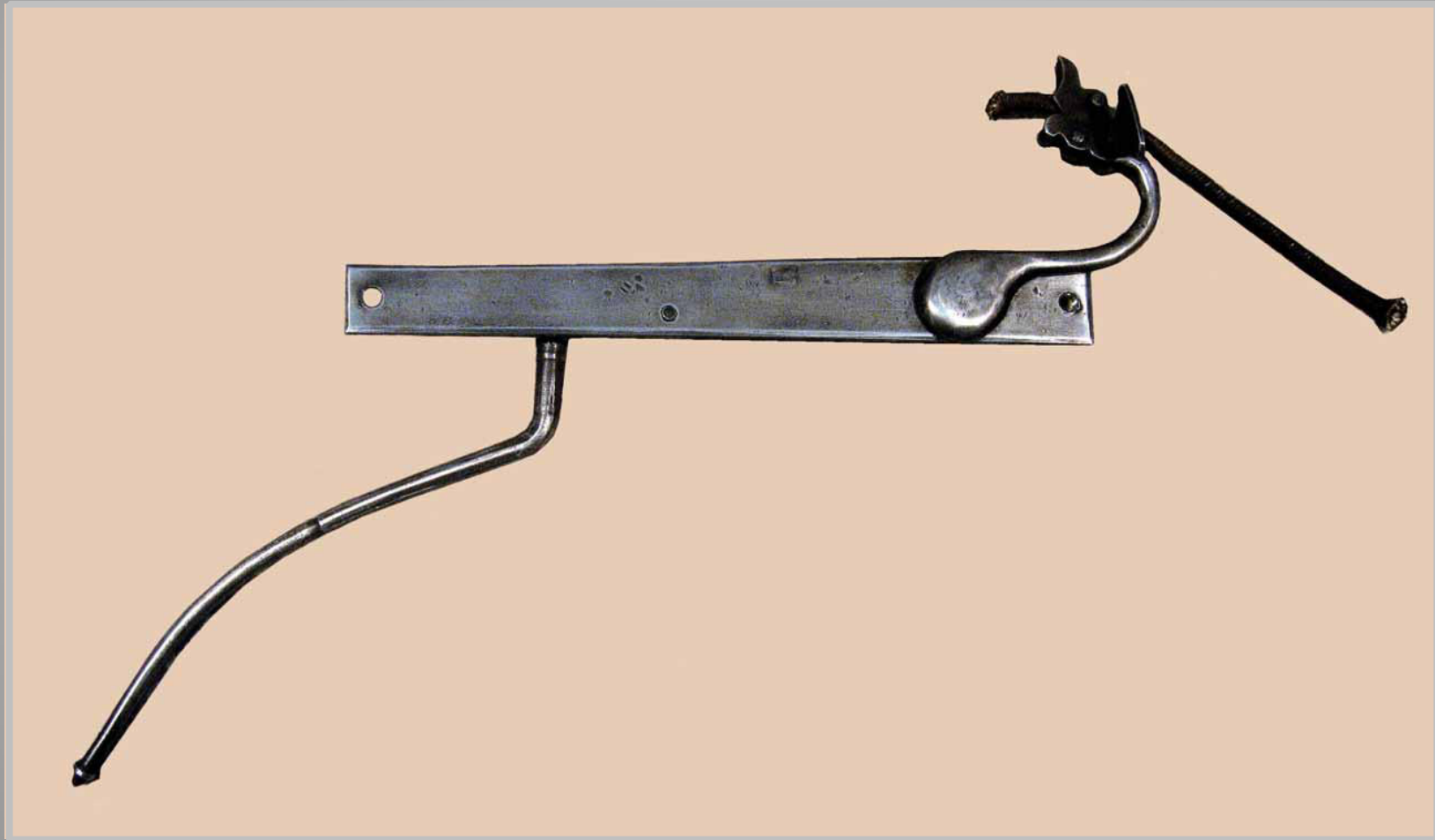

Um 1550: Luntenschloss, Rückansicht



Anwendung
z.B. Luntenschloss mit Abzugsstange, um 1550



Luntenschloss, Vorderseite

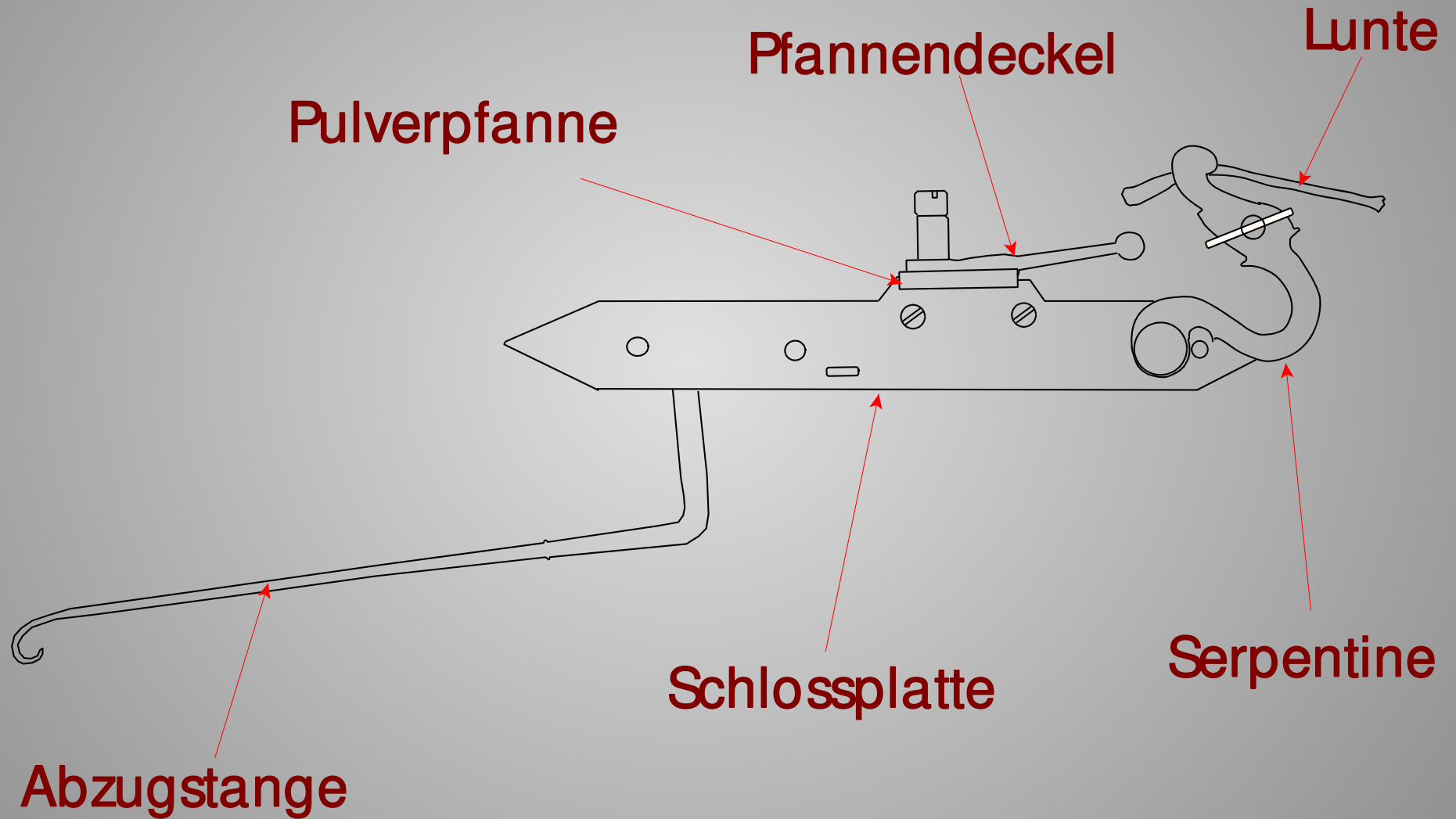

Luntenschloss, Rückseite

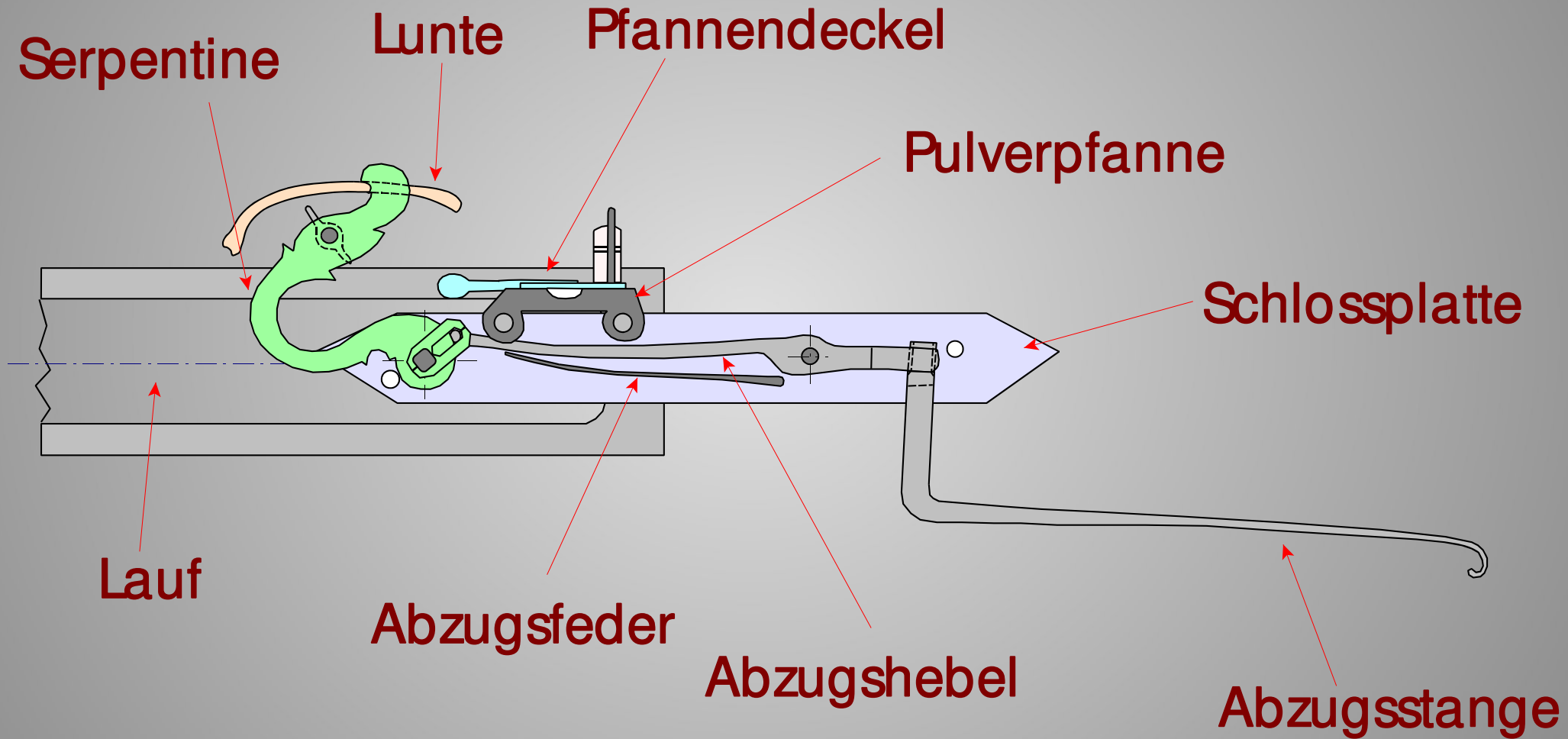

Waffe laden

Lauf laden

Schwarzpulver

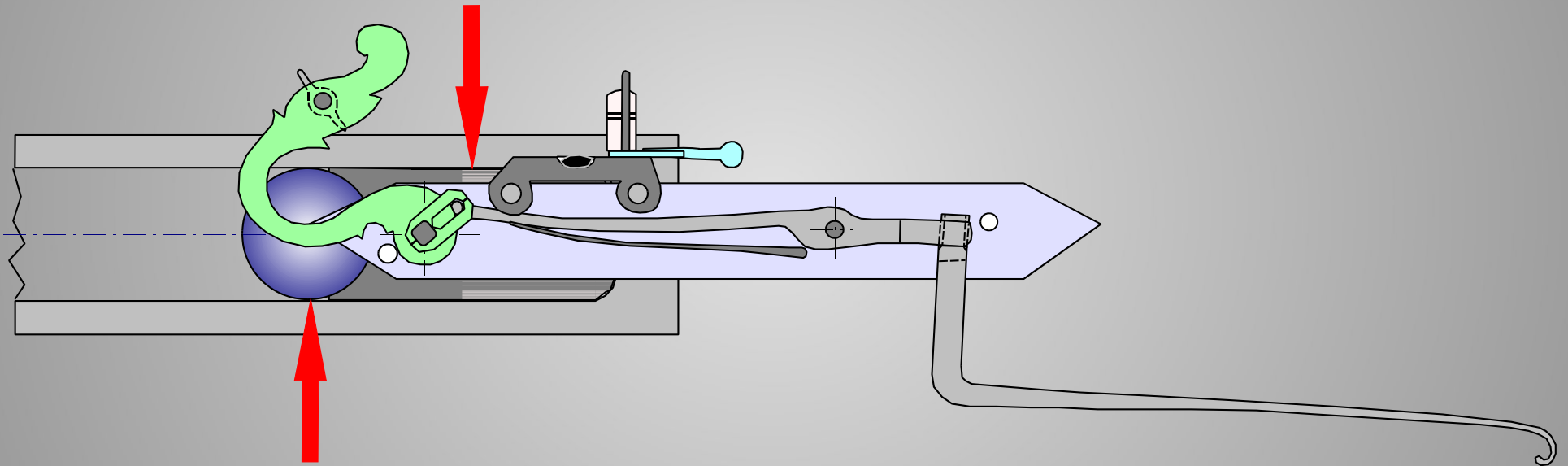

Bleikugel

Zündkraut in Pulverpfanne

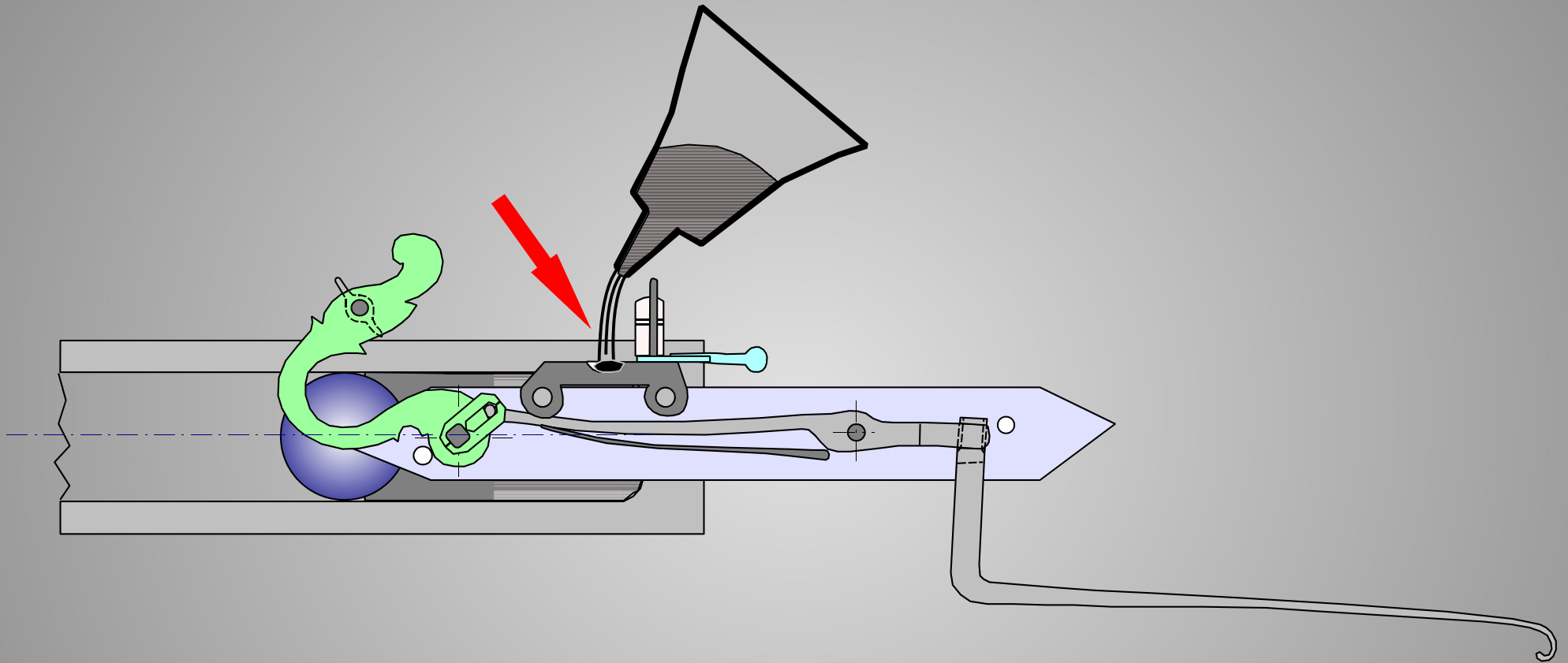

Pfannendeckel schliessen Glimmende Lunte in Serpentine

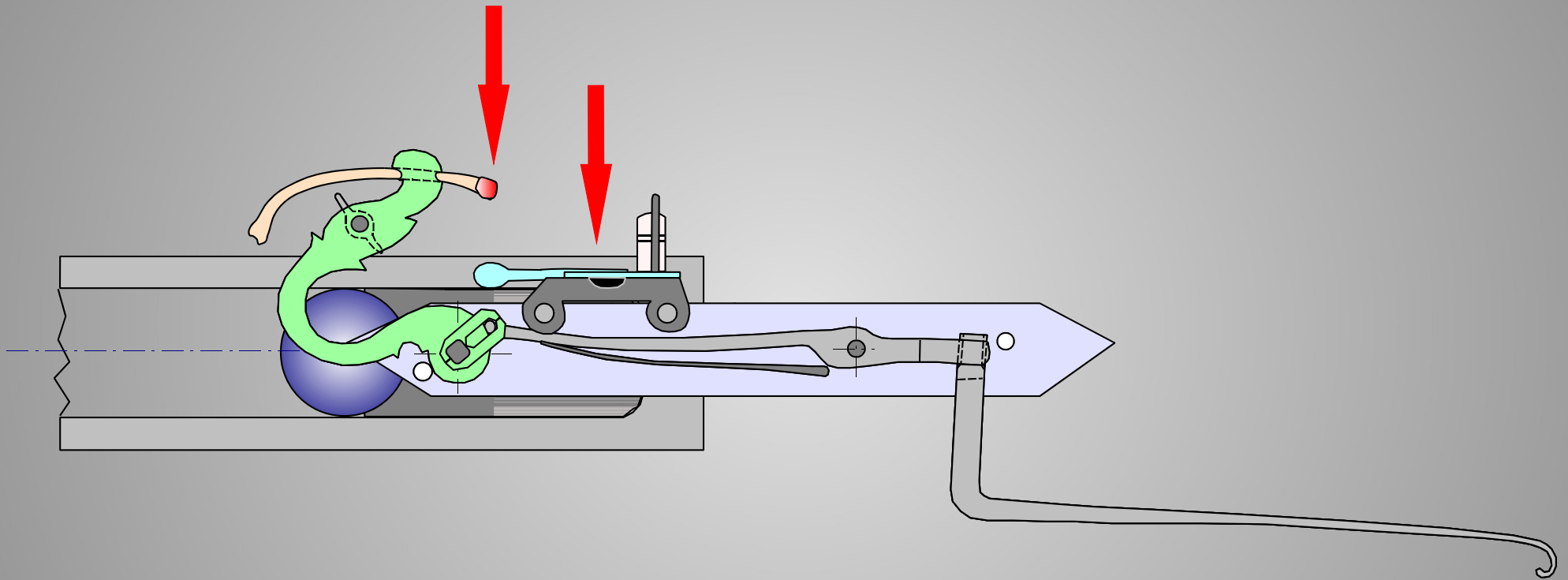

Schuss auslösen

Pfannendeckel öffnen

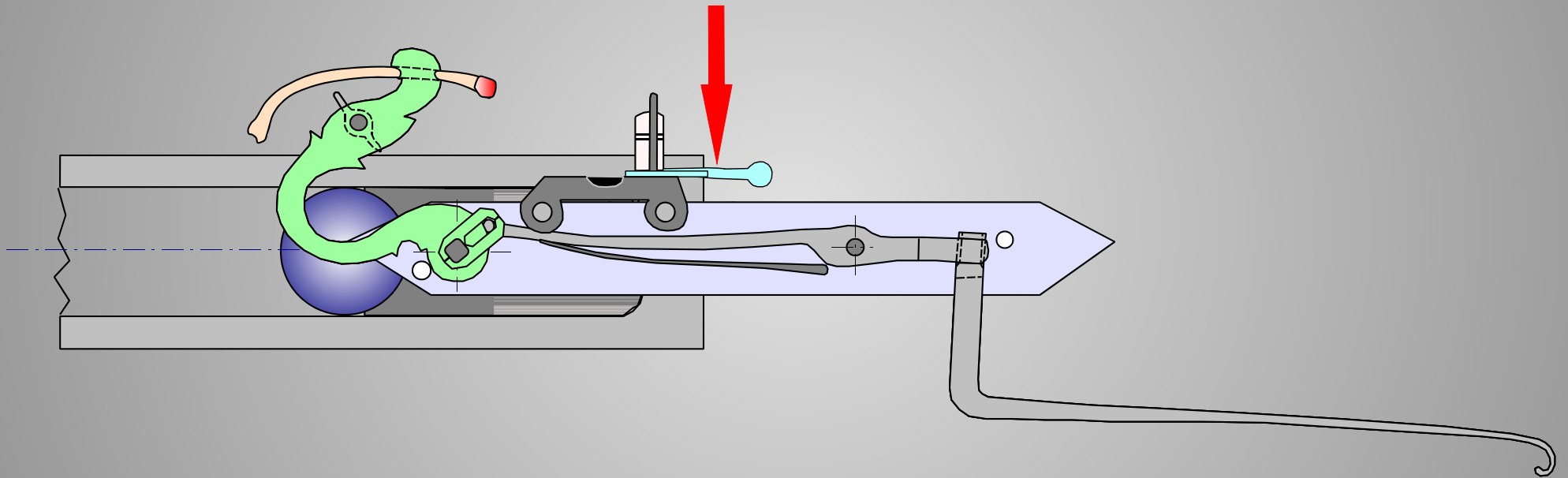

Schuss auslösen

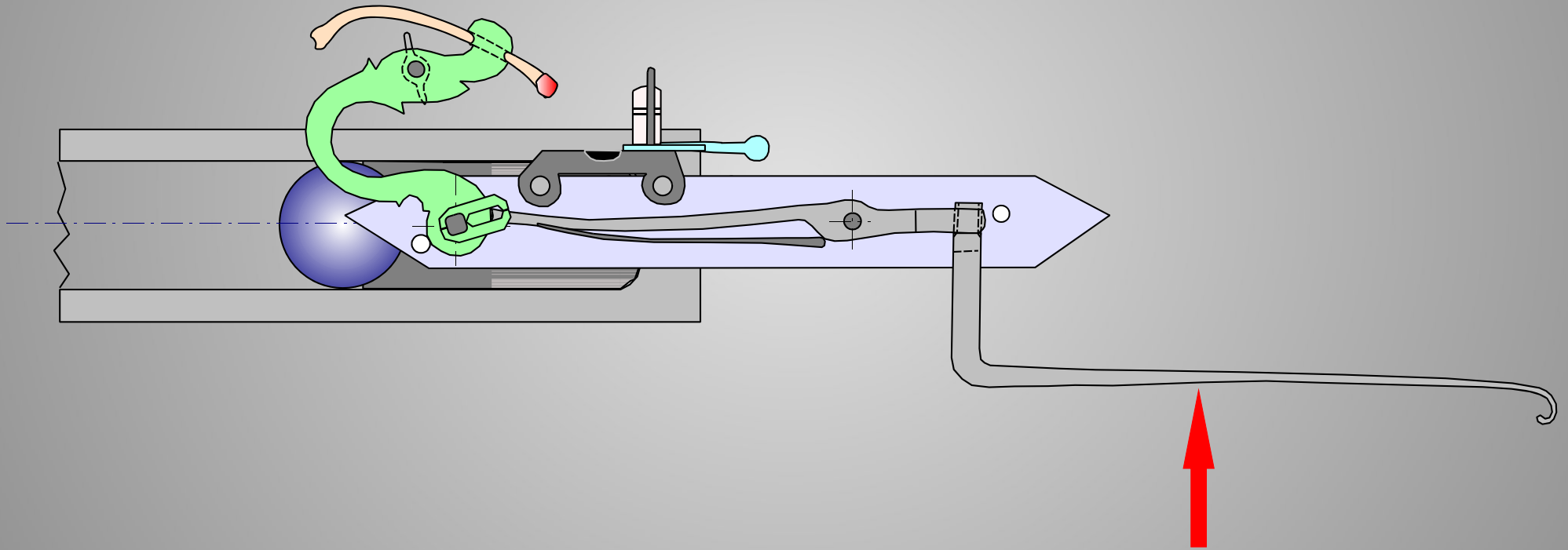

Abzugstange hochziehen

Schuss auslösen

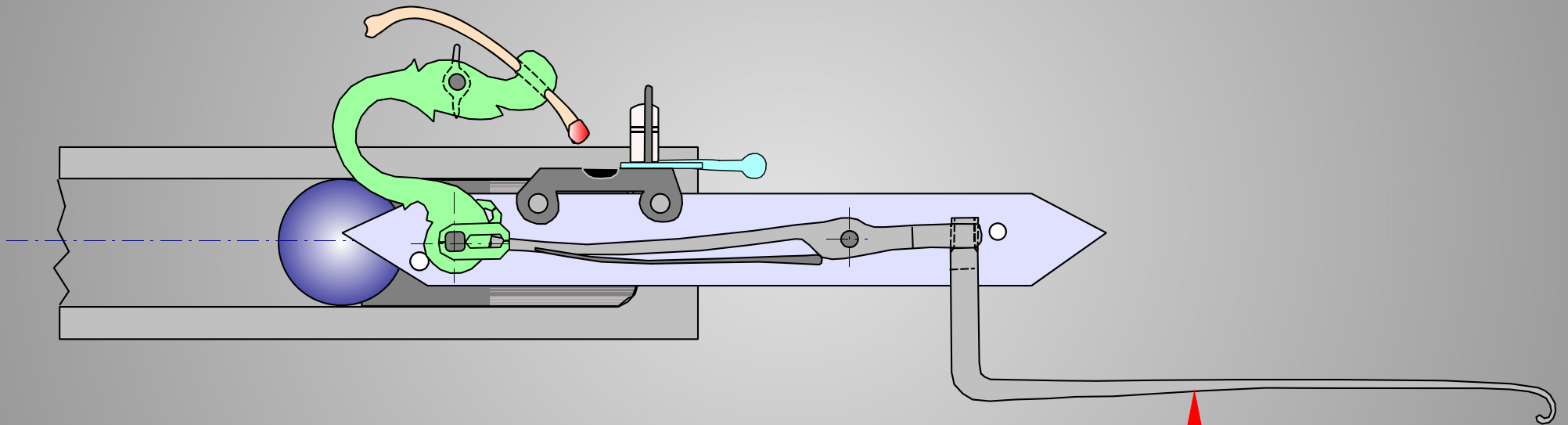

Abzugstange hochziehen

Schuss auslösen

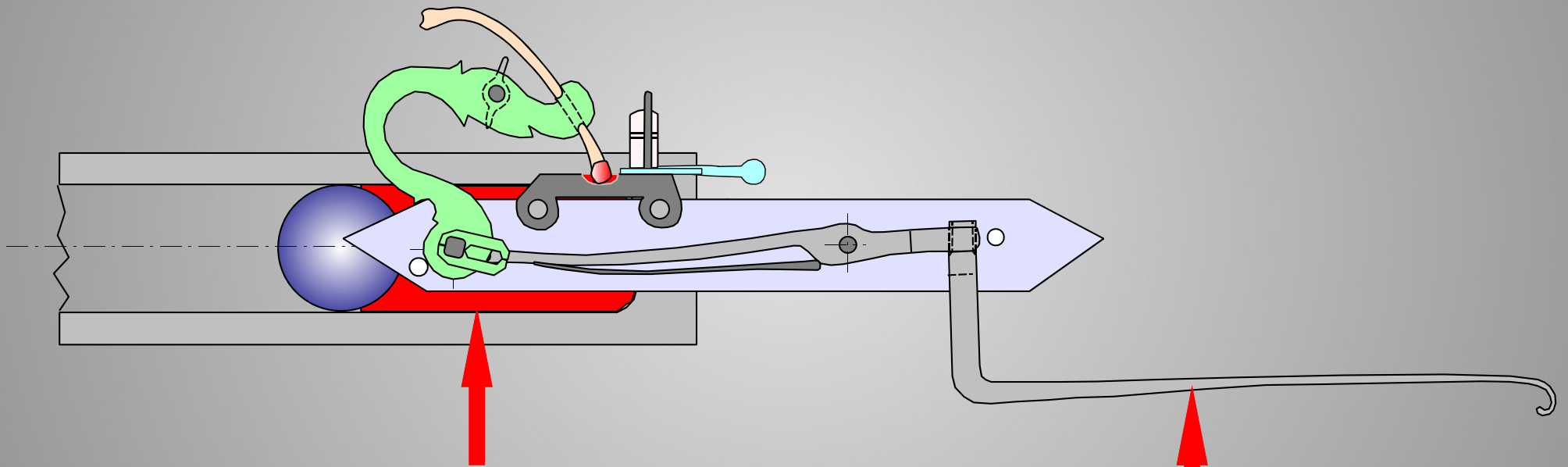

Schwarzpulver explodiert

Abzugstange hochziehen

Schuss auslösen

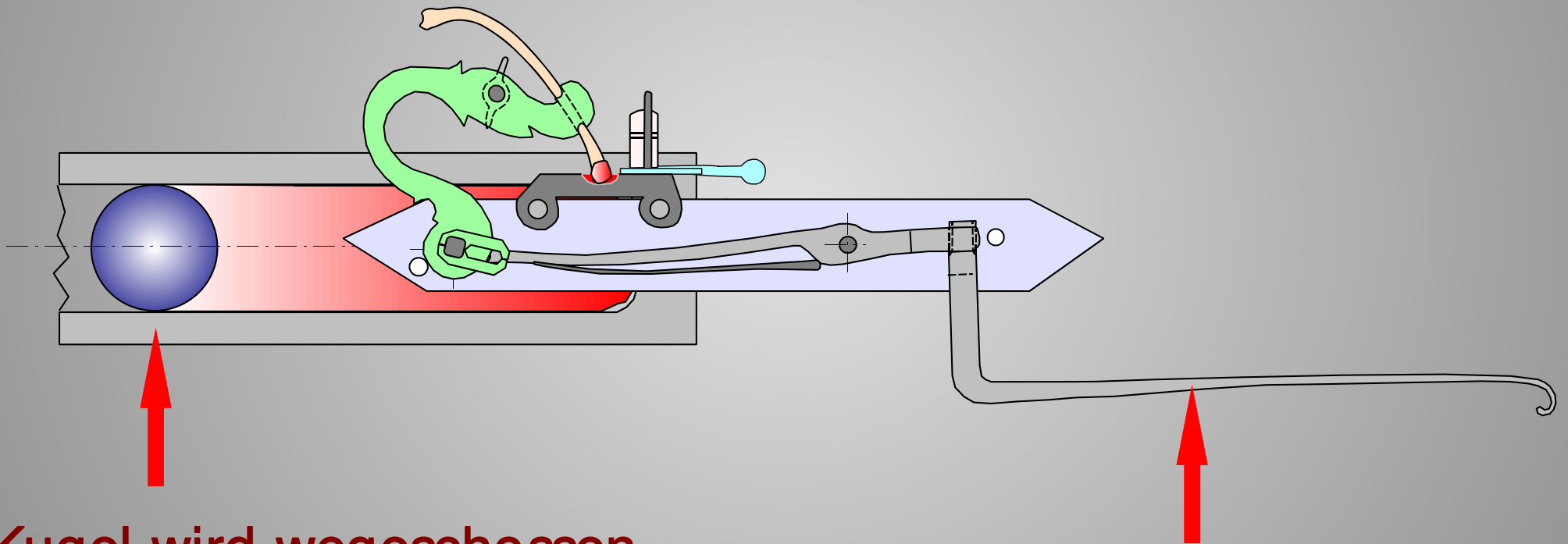

Kugel wird weggeschossen

Kugel verlässt Lauf

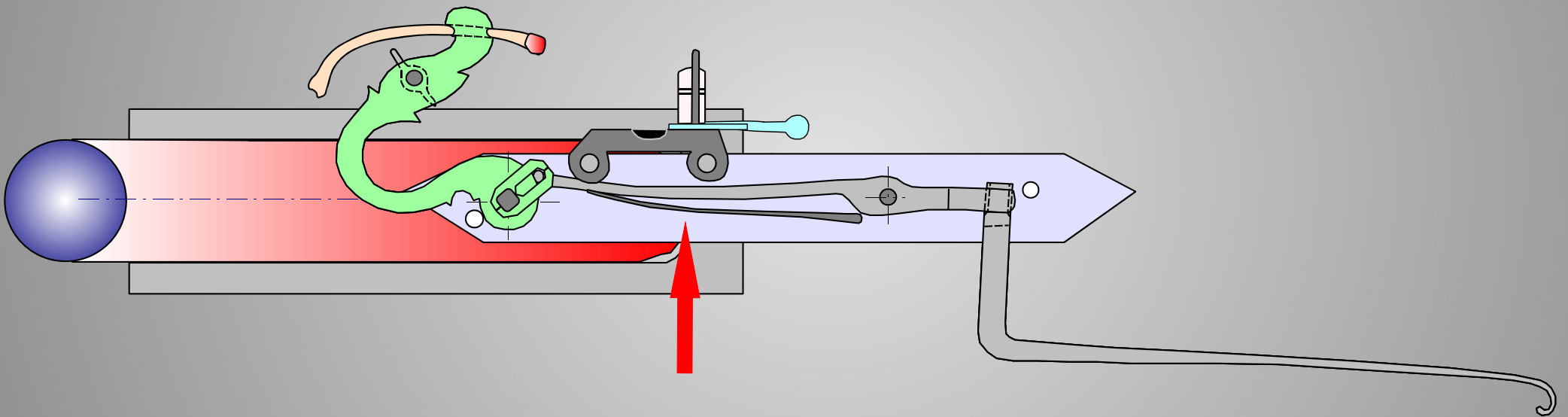

Schloss geht zurück in Ausgangsstellung

Ende