

## Frühes Luntengewehr Um 1450

Basierend auf Originallauf mit  
seitlich oben liegendem Pulver-  
trog.  
Restliche Teile in Anlehnung an  
Skizzen aus Fachbüchern

Copyright 01.2006, Peter H. Kunz, CH-8200 Schaffhausen

Tastatur-Navigation



Erstes Dia

Vorheriges Dia



Nächstes Dia

Letztes Dia



## **Übersicht**

- 1 Fröhes Luntengewehr, Zeichnung
- 2 Serpentine, Zeichnung
- 3 Lauf, Zeichnung
- 4 Schaft, Zeichnung
- 5 Nachbau, Vorderansicht, Abbildung
- 6 Nachbau, Rückansicht, Abbildung
- 7 Nachbau, Schlossbereich, Abbildung
- 8 Nachbau, Pulverpfanne und Mündung, Abbildung

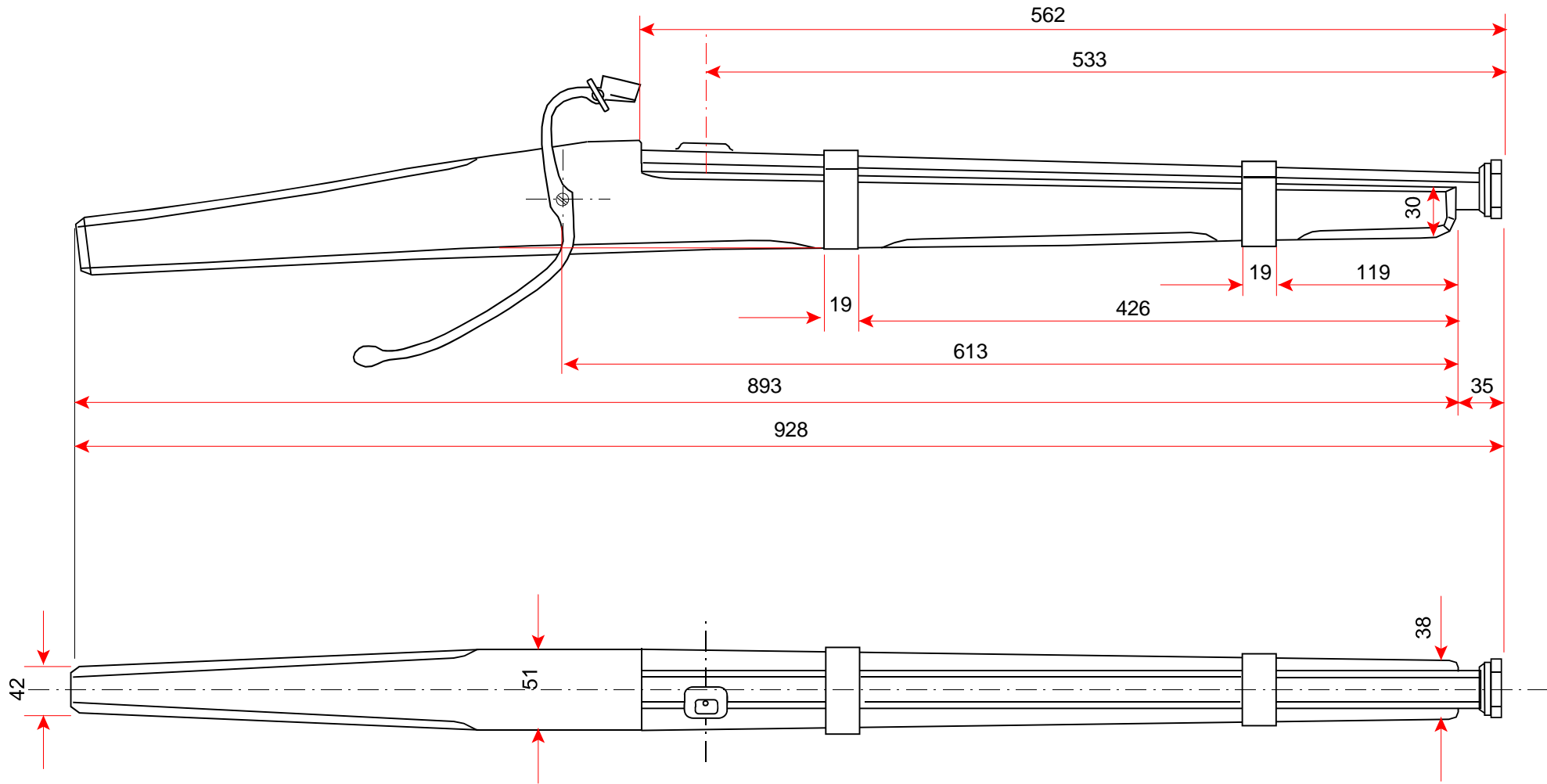

**Frühes Luntengewehr, um 1450**  
Hauptmasse

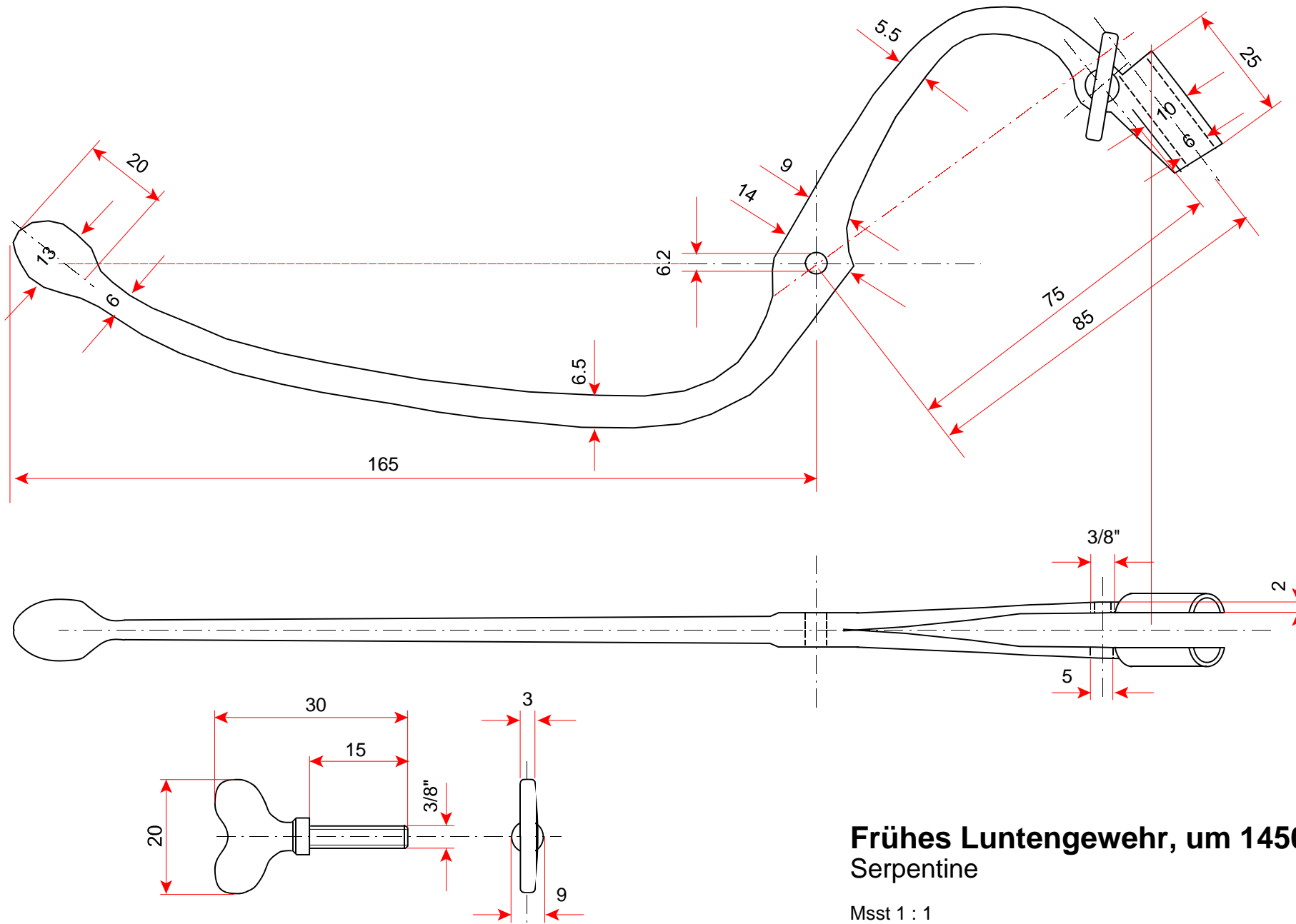

**Frühes Luntengewehr, um 1450**  
**Serpentine**

Msst 1 : 1  
 19.01.2006, Peter Kunz, 001 Luntengewehr-Hauptmasse.wpg

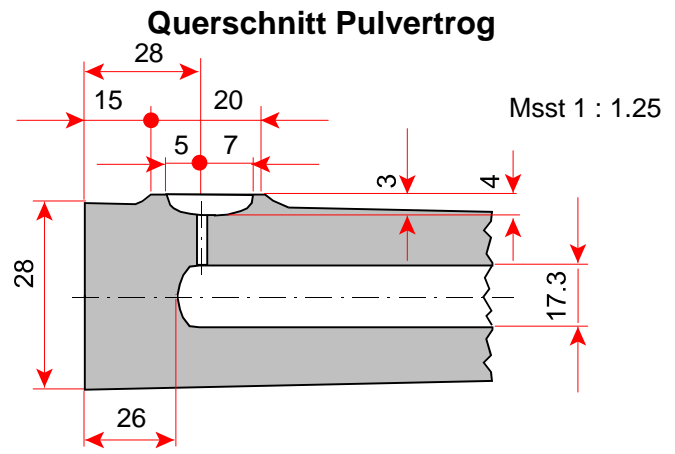
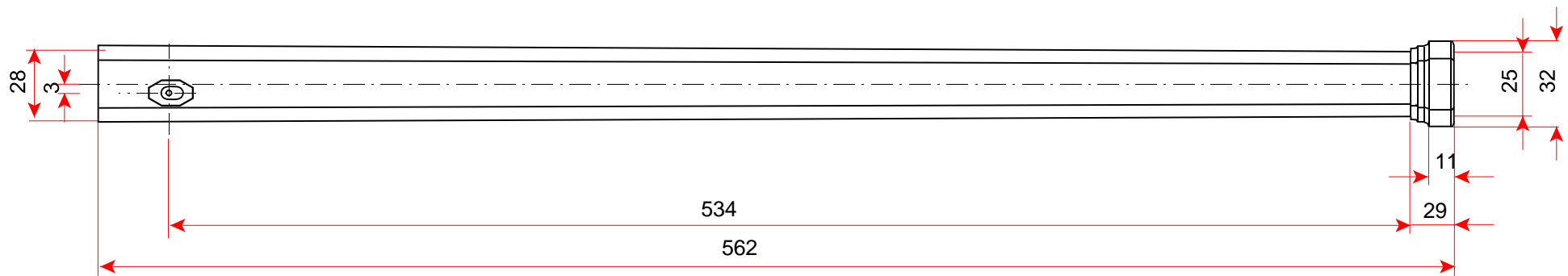
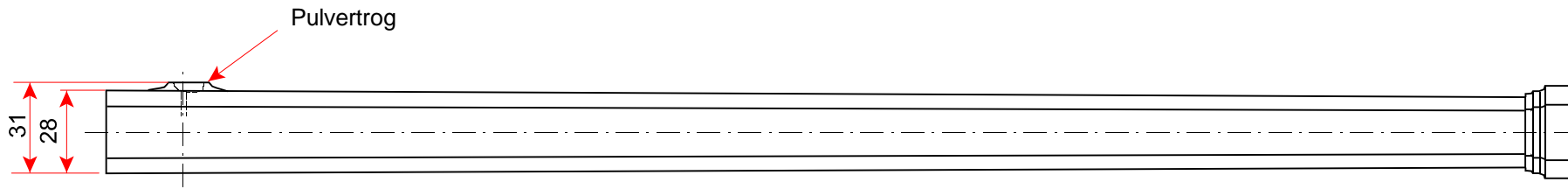

**Frühes Luntengewehr, um 1450**  
 Lauf mit Pulvertrog

Msst 1 : 2.5  
 19.01.2006, Peter Kunz, 001 Luntengewehr-Hauptmasse.wpg

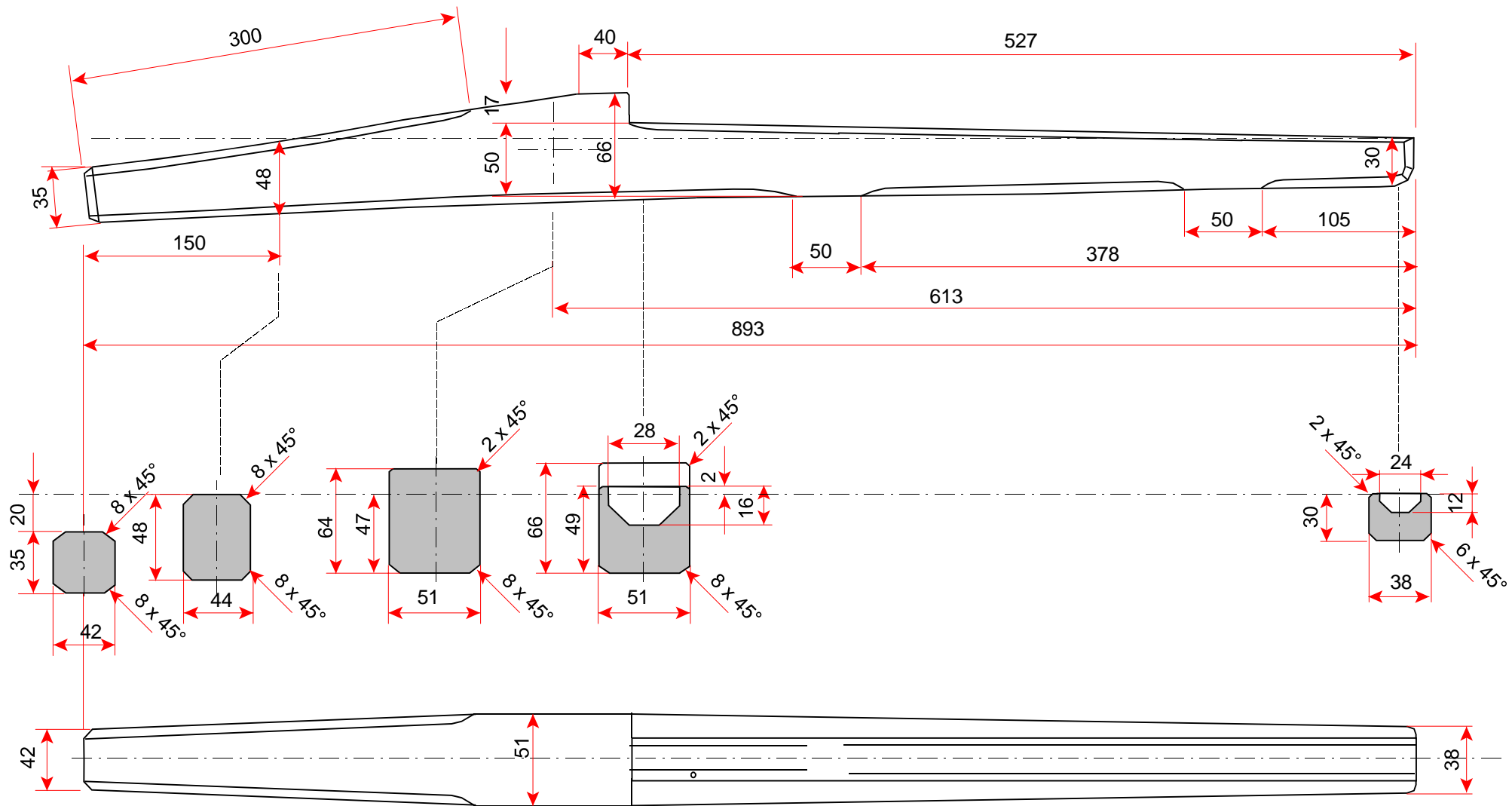

**Frühes Luntengewehr, um 1450**  
**Schaft**

19.01.2006, Peter Kunz, 004 Schaft.wpg

## Nachbau “Frühes Luntengewehr”



## Nachbau “Frühes Luntengewehr”



## Nachbau “Frühes Luntengewehr”



## Nachbau "Frühes Luntengewehr"



# Ende

## Rechtliche Hinweise

Das **Copyright** auf dem Inhalt, der Idee, der Ausführung dieser Dokumente gehört dem Eigentümer von [www.firearm.ch](http://www.firearm.ch).

Für den privaten, jedoch nicht für den gewerblichen Gebrauch, dürfen, sofern auf den vorliegenden Dokumenten nichts anderes erwähnt wird, die Inhalte genutzt werden.

Für **Schäden**, welche durch die Anwendung der Inhalte dieser Zeichnungen entstehen, haftet ausschliesslich der Anwender und nicht der Autor.

Der Anwender ist dafür verantwortlich, dass die **gesetzlichen Bestimmungen** bezüglich dem Waffengesetz, Sicherheit, Echtheit und anderen vorgegebenen Gesetzen oder Vorschriften eingehalten werden. Diesbezüglich lehnt der Autor jede Verantwortung ab.

Der Autor lehnt jede Verantwortung für den **Missbrauch von Feuerwaffen**, welche nach diesen Dokumenten restauriert, geändert oder nachgebaut wurden, ab. Diese Verantwortung liegt eindeutig beim Anwender der Anleitungen und dem Besitzer der Waffen.

Der Autor geht davon aus, dass der Anwender dieser Dokumente einen allfälligen Käufer der resultierenden Waffe über den **Zustand der Waffe** bezüglich Echtheit, Restaurier-zustand sowie Schiesstauglichkeit ehrlich informiert.